

第42回兵庫県小学生女子サッカー大会

【予選リーグチーム分け・決勝トーナメント試合組合せ】

【予選】10月13日：総合運動公園球技場、北神戸田園スポーツ公園

【決勝】10月20日：神戸レディースフットボールセンター

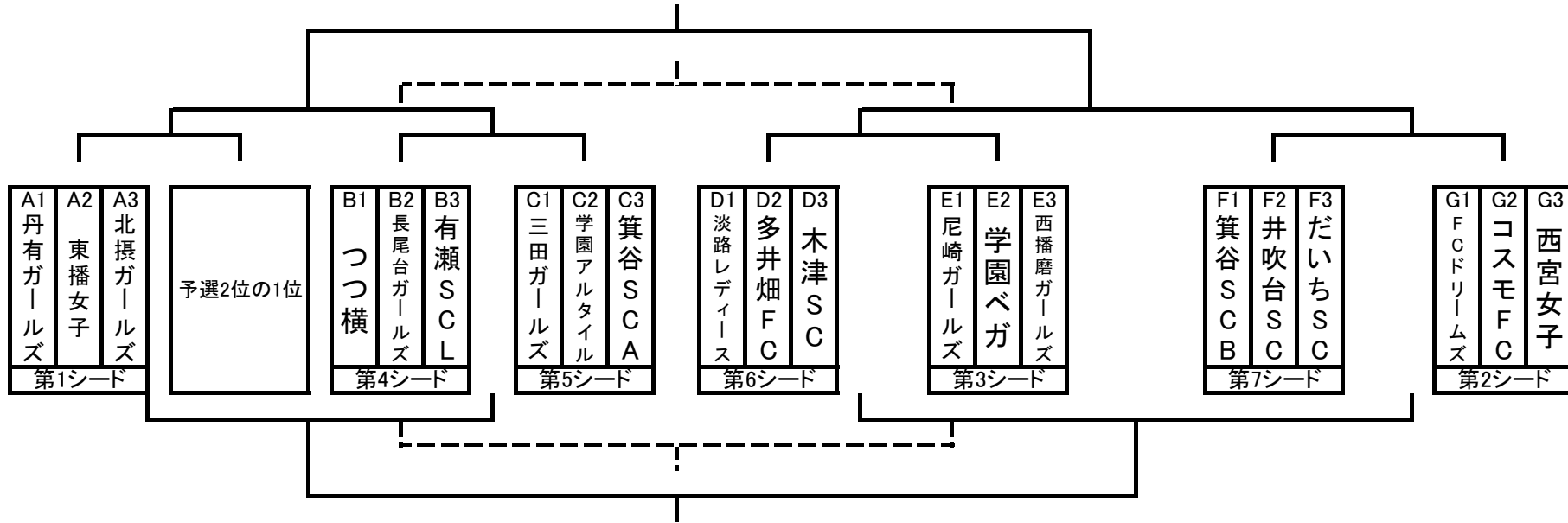

【予選リーグ試合進行表】

10月13日：総合運動公園球技場										10月13日：北神戸田園スポーツ公園											
試合時刻	Aコート					Bコート					試合時刻	Aコート					Bコート				
	対戦	審判	対戦	審判	対戦	審判	対戦	主・副	対戦	主・副		対戦	主・副	対戦	主・副						
1 10:00	丹有	-	東播	有瀬・有瀬①	つつ横	-	長尾台	三田・学ア	1 10:00	淡路	-	多井畑	尼崎・学ベ①	箕谷B	-	井吹台	ドリ・コス				
2 10:50		-			② 三田	-	学アル	北摂・東播	2 10:50	尼崎	-	学園ベガ	淡路・多井②	ドリームズ	-	コスモ	箕B・井吹				
3 11:40	丹有	-	北摂	長尾・長尾③	つつ横	-	有瀬	箕A・三田	3 11:40	淡路	-	木津	西播・尼崎③	箕谷B	-	だいち	西宮・ドリ				
4 12:30		-			④ 三田	-	箕谷A	東播・北摂	4 12:30	尼崎	-	西播磨	木津・淡路④	ドリームズ	-	西宮	だい・箕B				
5 13:20	東播	-	北摂	つつ横・つつ横⑤	長尾台	-	有瀬	学ア・箕A	5 13:20	多井畑	-	木津	学ベ・西播⑤	井吹台	-	だいち	コス・西宮				
6 14:10		-			⑥ 学アル	-	箕谷A	丹有・丹有	6 14:10	学園ベガ	-	西播磨	多井・木津⑥	コスモ	-	西宮	井吹・だい				
7		-			⑦	-			7		-				-						

【備考(予選リーグ)】

- ・予選リーグは勝点制(勝3点, 引分1点, 負0点)とし, 順位選定は勝点→得失点差→総得点→直接対決の勝者→抽選の順とする。
- ・棄権の場合, 当該チームの当日のスコアを全て「0-3」で負けとする。
- ・各グループの1位が決勝トーナメントに進出する。

第42回兵庫県小学生女子サッカー大会 予選リーグ戦績表

総合運動公園球技場

【グループA】

	丹有G	東播	北摂G	勝	分	負	勝点	得点	失点	得失	順位
丹有G	—	—	—					0	0	0	
東播	—	—	—					0	0	0	
北摂G	—	—	—					0	0	0	

【グループB】

	つつ横	長尾台	有瀬	勝	分	負	勝点	得点	失点	得失	順位
つつ横	—	—	—					0	0	0	
長尾台	—	—	—					0	0	0	
有瀬	—	—	—					0	0	0	

【グループC】

	三田G	学アル	箕谷A	勝	分	負	勝点	得点	失点	得失	順位
三田G	—	—	—					0	0	0	
学アル	—	—	—					0	0	0	
箕谷A	—	—	—					0	0	0	

北神戸田園スポーツ公園

【グループD】

	淡路L	多井畑	木津	勝	分	負	勝点	得点	失点	得失	順位
淡路L	—	—	—					0	0	0	
多井畑	—	—	—					0	0	0	
木津	—	—	—					0	0	0	

【グループE】

	尼崎G	学ベガ	西播磨	勝	分	負	勝点	得点	失点	得失	順位
尼崎G	—	—	—					0	0	0	
学ベガ	—	—	—					0	0	0	
西播磨	—	—	—					0	0	0	

【グループF】

	箕谷B	井吹台	だいち	勝	分	負	勝点	得点	失点	得失	順位
箕谷B	—	—	—					0	0	0	
井吹台	—	—	—					0	0	0	
だいち	—	—	—					0	0	0	

【グループG】

	ドリームズ	コスモ	西宮	勝	分	負	勝点	得点	失点	得失	順位
ドリームズ	—	—	—					0	0	0	
コスモ	—	—	—					0	0	0	
西宮	—	—	—					0	0	0	

(勝点)勝:3点, 引分:1点, 負:0点

(順位の決定)勝点・得失点差・総得点・直接対戦結果・抽選の順

(棄権の場合)当該チームの当日のスコアを全て「0-3」で負けとする

第42回兵庫県小学生女子サッカー大会 決勝トーナメント

10月20日：神戸レディースフットボールセンター

【決勝トーナメント】

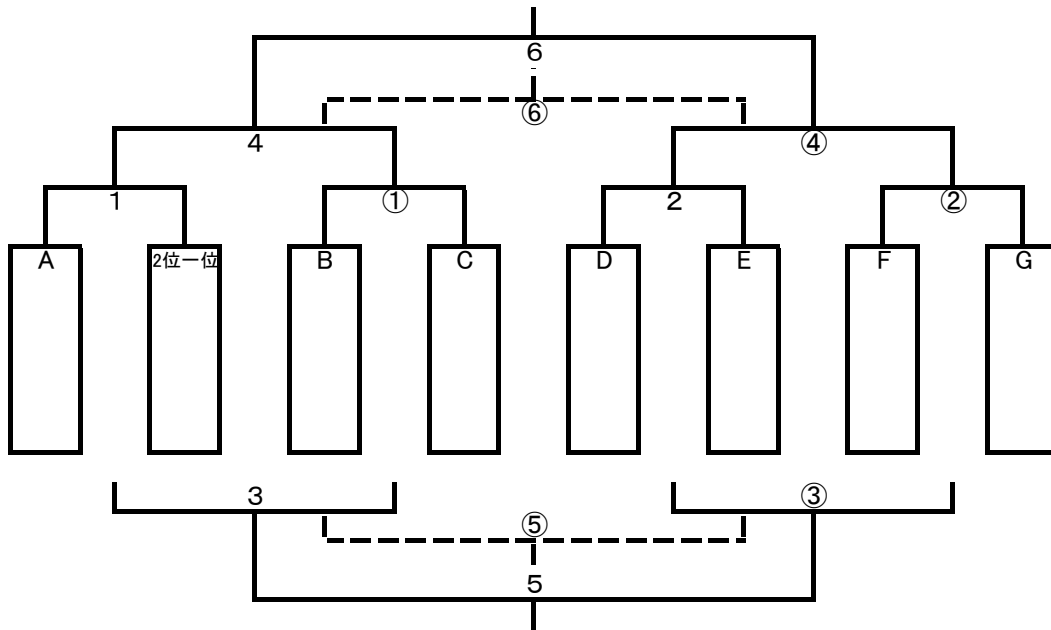

【決勝トーナメント進行表】

試合 時刻	Aコート					Bコート				
	対戦				審判	対戦				審判
1 10:30	A	-	2位一位	主:D 副:E	①	B	-	C	主:F 副:G	
2 11:15	D	-	E	主:A 副:2位一位	②	F	-	G	主:B 副:C	
3 12:15	1負	-	①負	主:1勝 副:①勝	③	2負	-	②負	主:2勝 副:②勝	
4 13:00	1勝	-	①勝	主:1負 副:①負	④	2勝	-	②勝	主:2負 副:②負	
5 13:45	3勝	-	③勝	主:4勝 副:4負	⑤	3負	-	③負	主:④勝 副:④負	
6 14:30	4勝	-	④勝	主:5勝 副:5負	⑥	4負	-	④負	主:⑤勝 副:⑤負	
7 15:15	表彰式・閉会式									

【備考】

- ・同点の場合は3人によるペナルティシュートアウトを行い、3人で勝敗が決しない場合はサドンデス方式により勝敗を決する。
- ・決勝戦のみ同点の場合は10分間(5分-5分)の延長戦を行い、それでも決しない場合はペナルティシュートアウト(3人制)を行う。

【最終順位】

優勝	準優勝	第3位	第4位
第5位	第6位	第7位	第8位